

90° pergolas | pérgolas 90°



NOUS DONNONS À L'ENVIRONNEMENT L'ESPACE QU'IL MÉRITE

FR Nous nous protégeons du soleil pour mieux vivre, mais nous en avons besoin pour illuminer notre petit monde. Nous cherchons donc un espace pour vivre en plein air, proche du soleil mais lié à la maison. Un jardin, une terrasse, chacun a sa place spéciale. Nous l'imaginons lumineux quand nous voulons de la lumière et protégé de la chaleur quand le soleil est fort. Nous souhaitons soutenir la nature en consommant moins d'énergie. Nous entourer de produits à faible impact environnemental. Pourquoi ? Parce que l'environnement est notre maison, et ce qui est bon pour l'environnement l'est aussi pour nous.

LE DAMOS AL AMBIENTE EL ESPACIO QUE SE MERECE

ES Nos protegemos del sol para vivir mejor pero lo necesitamos para iluminar nuestro pequeño mundo. De esta forma buscamos un espacio del que disfrutar al aire libre, que esté cerca del sol y a la vez unido a la casa. Un jardín, una terraza, cada uno tiene su lugar especial. Lo imaginamos luminoso cuando queremos luz y protegido del calor cuando hace mucho sol. Nos gustaría apoyar a la naturaleza consumiendo menos energía. Rodearnos de productos de bajo impacto ambiental. ¿Por qué? Porque el medio ambiente es nuestro hogar y lo que es bueno para el medio ambiente también es bueno para nosotros.

GIBUS IS SUSTAINABILITY



Nous travaillons uniquement avec de l'énergie 100% durable

Trabajamos solamente con energía 100% sostenible



Nous utilisons de l'aluminium recyclé, qui pourra être réutilisé à l'avenir

Utilizamos aluminio reciclado que en el futuro podrá volver a ser utilizado



Nous nous engageons à être une entreprise « plastic free » d'ici 2030

Nos comprometemos en ser una empresa libre de plásticos antes de 2030



Nous n'utilisons que du papier certifié FSC, comme pour ce catalogue

Utilizamos solamente papel certificado FSC, como para este catálogo

90° pergolas | pérgolas 90°

90° PERGOLAS / PÉRGOLAS 90°	> 4	CONFIGURATIONS / CONFIGURACIONES	> 14
AZIMUT	> 8	COMPLÉMENTS / COMPLEMENTOS	> 24
ZENIT	> 10	RÉSISTANCE AU VENT / RESISTENCIA AL VIENTO	> 30
MED OPEN FLY	> 12	DÉTAILS TECHNIQUES / DATOS TÉCNICOS	> 32
MEDISOLAFLY	> 13	FICHE PRODUITS / FICHA PRODUCTO	> 34

LES AVANTAGES DU PRODUIT GIBUS / LAS VENTAJAS DEL PRODUCTO GIBUS



PROFITER D'UN ESPACE SUPPLÉMENTAIRE
À L'EXTÉRIEUR / DISFRUTA DE UN ESPACIO
MÁS AL AIRE LIBRE



PROTECTION TOUTES SAISONS / PROTECCIÓN
EN CUALQUIER ESTACIÓN DEL AÑO



DESIGN - TECHNOLOGIE /
DISEÑO - TECNOLOGÍA

90° pergolas | pérgolas 90°

Azimut

FR Pergola caractérisée par les poutres horizontales, perpendiculaires aux poteaux, qui ne nécessitent pas d'inclinaison pour le drainage de l'eau de pluie.

La structure contient à l'intérieur les systèmes de fermeture latérale en tissu screen, caractérisés par le brevet Inner Guide. Il est possible d'installer un tissu d'ombrage, occultant, Cristal transparent ou une moustiquaire.

Zenit

Structure en aluminium caractérisée par les poutres horizontales perpendiculaires aux poteaux, qui ne nécessitent pas d'inclinaison pour le drainage de l'eau de pluie. Le cadre contient un bord basculant permettant d'éviter que l'eau, qui tombe de la toile à l'intérieur de la gouttière périmétrique, éclabousse à l'intérieur de la pérgola.

Fly

Pergola caractérisée par la jonction perpendiculaire entre le poteau et la coulisse portante, et par le système de couverture avec pantographes en acier. La toile en PVC protège des rayons du soleil et bloque la chaleur.

Le pantographe en acier inox poli tend la toile grâce au système de traction fourni par les ressorts latéraux, en garantissant ainsi une excellente résistance au vent et l'évacuation de l'eau sur les 2 côtés. Une fois repliée, la toile peut être protégée par un auvent prévu à cet effet.

Azimut

ES Pérgola que se caracteriza por las vigas horizontales, perpendiculares a las patas, que no requieren inclinación para el drenaje del agua de lluvia.

La estructura integra en su interior los sistemas de cierre lateral en tejido screen, caracterizados por la patente Inner Guide. Se puede instalar tejido de sombreado, oscurente, cristal transparente o mosquitera.

Zenit

Estructura de aluminio caracterizada por vigas horizontales perpendiculares a las patas, que no requieren inclinación para el drenaje del agua de lluvia.

El marco integra un costado basculante que impide que el agua, que desde la lona cae al interior del canalón perimetral, salpique en el interior de la pérgola.

Fly

Pérgola caracterizada por la unión perpendicular entre la pata y la guía de soporte, y un sistema de cierre del toldo con pantógrafos de acero.

La lona de PVC protege de los rayos del sol e impide el paso del calor. El pantógrafo de acero inoxidable pulido tensa la lona gracias al sistema de tracción que ofrecen los muelles laterales, de manera que se asegura una excelente resistencia al viento y la salida del agua por los 2 lados. Una vez recogida, la lona puede protegerse con una cubierta.

Évacuation de l'eau de pluie / Drenaje del agua de lluvia

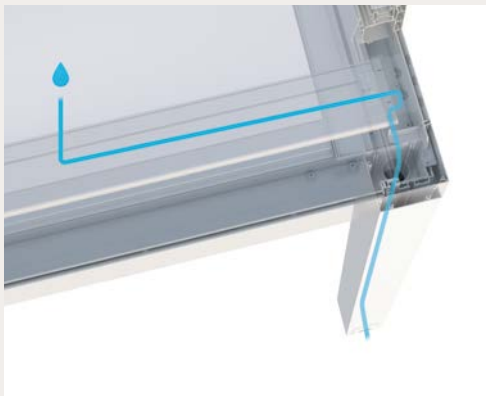

Azimut e Zenit

FR La couverture draine l'eau météorique vers la structure périmétrique grâce au système recourbé caractéristique des traverses de support de la toile. La gouttière de récupération est intégrée dans le cadre périmétrique et l'évacuation au sol de l'eau est intégrée dans les poteaux.

ES El toldo drena el agua de lluvia hacia la estructura perimetral gracias al característico sistema arqueado de los perfiles cortavientos de sujeción de la lona. El canalón de recogida está integrado en el marco perimetral y la evacuación del agua de lluvia está integrada en las patas.



Fly

FR Les pantographes latéraux qui caractérisent la toile sont étirés et courbent légèrement le paquet de toile, en permettant ainsi l'évacuation latérale de l'eau de pluie.

ES Los pantógrafos laterales que caracterizan la lona están sujetos y arquean ligeramente el paquete de la lona, lo que permite una evacuación lateral del agua de lluvia.

Protection solaire

FR Les pergolas Gibus améliorent efficacement le confort thermique et visuel des surfaces qu'elles protègent et elles réduisent la dépense énergétique des bâtiments où elles sont adossées. Grâce à la couverture en PVC occultant, elles protègent complètement des rayons UV.

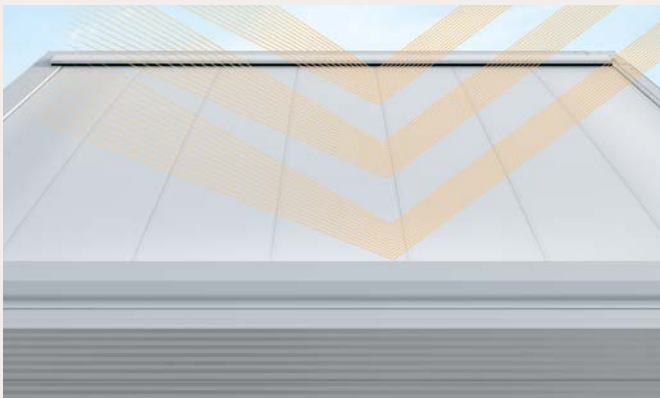
**Protección solar**

ES Las pérgolas Gibus mejoran de forma eficaz el confort térmico y visual de las superficies que protegen reduciendo el gasto energético de los edificios en los que se adosan. Con la cubierta de PVC oscurante apantallan totalmente de las radiaciones ultravioleta dañinas.

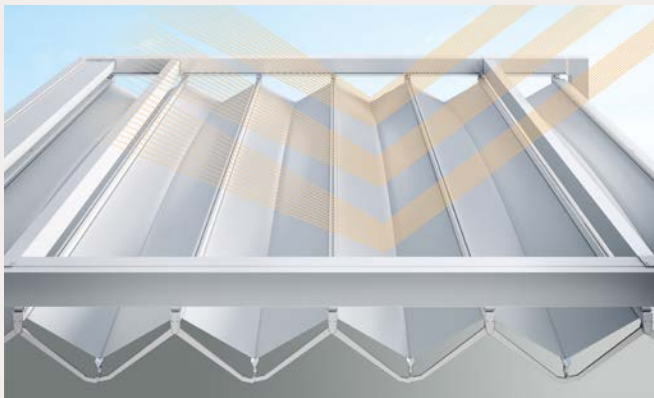

Toit en PVC arqué,
design géométrique,
possibilité de
personnalisation presque
infinie.

Cubierta de PVC, diseño
geométrico, posibilidad
de personalización
prácticamente infinita.

Protection contre la pluie

FR Les couvertures sont réalisées en tissu PVC hydrofuge et oléofuge, résistant aux moisissures et aux champignons, à la chaleur, au gel, aux intempéries et aux écarts thermiques.

**Protección de la lluvia**

ES Las cubiertas son de PVC que garantiza la repelencia al agua y al aceite, resistente al hielo, la intemperie y los cambios de temperatura.



azimut

FR Pergola avec couverture pliante en tissu PVC occultant, résistant aux UV et imperméable. La structure contient à l'intérieur les systèmes de fermeture latérale en tissu screen pour protéger de n'importe quelle condition climatique et préserver l'intimité. Quand la nuit tombe, les lumières LED illuminent l'espace.

ES Pérgola con cubierta escamoteable de PVC oscurante, resistente a los rayos UV e impermeable. La estructura integra en su interior los sistemas de cierre lateral de tejido screen para proteger de cualquier condición climática y tutelar la privacidad. Cuando se hace de noche luces LED iluminan el ambiente.

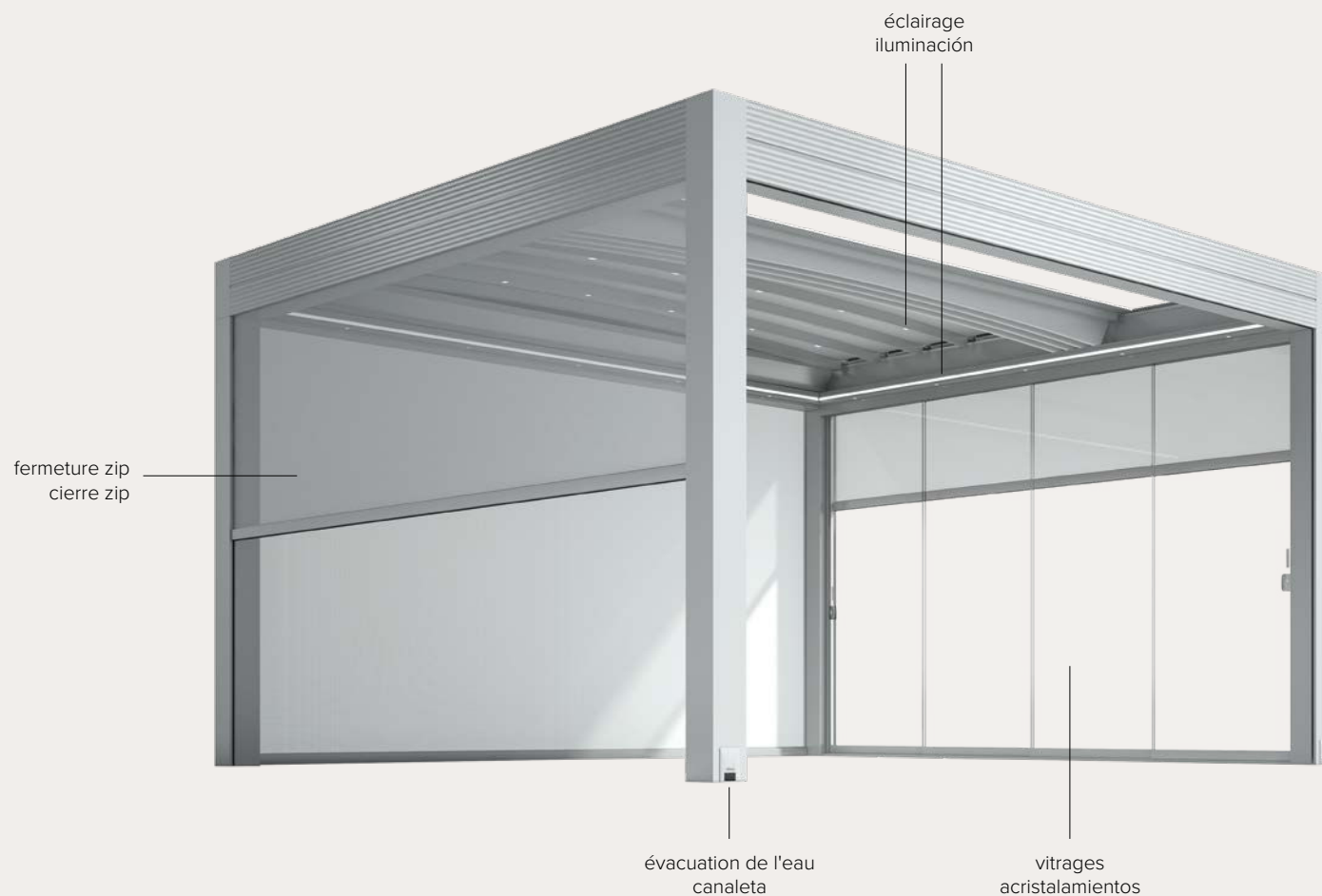

zenit

FR Pergola avec couverture rétractable en tissu PVC occultant, résistant aux UV et imperméable. Il est possible d'accessoiriser la pergola avec les fermetures zip et les vitrages, et de choisir parmi diverses options d'éclairage LED.

ES Pérgola con cubierta escamoteable, de PVC de sombreado resistente a los rayos UV e impermeable. Es posible equipar la pérgola con los cierres Zip y los acristalamientos y elegir entre las diferentes opciones de iluminación LED.

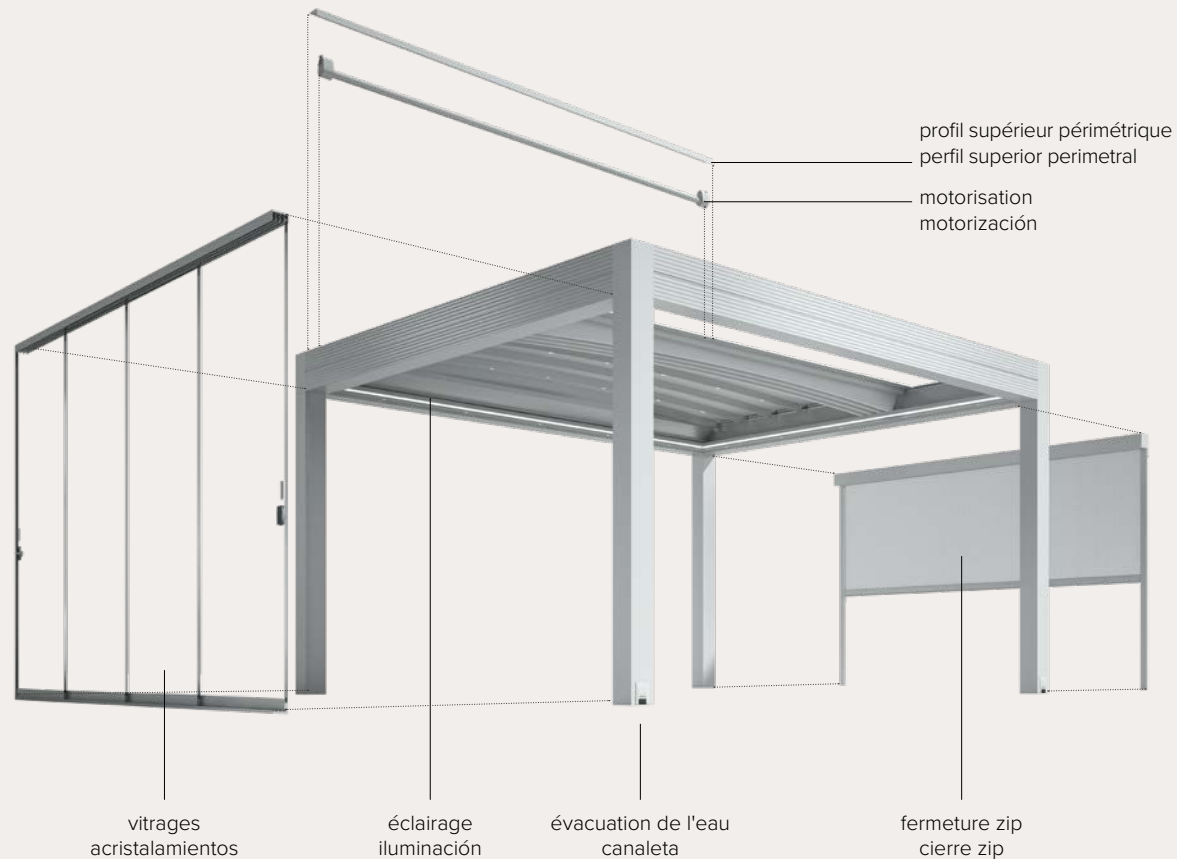

fly

FR Structure en aluminium peint. Elle intègre comme couverture la toile Fly en PVC, avec un mécanisme breveté basé sur les pantographes. L'auvent protège la toile repliée. Éclairage LED pouvant être installé à n'importe quel moment.

ES Estructura de aluminio barnizado. Integra como toldo la lona Fly de PVC, con mecanismo patentado basado en pantógrafos. La cubierta protege la lona recogida. Iluminación LED que se puede instalar en cualquier momento.



azimut

FR Pergola avec toile rétractable, tissu PVC occultant, résistant aux rayons UV et imperméable. La structure en aluminium se caractérise par des poutres horizontales, perpendiculaires aux poteaux. Il ne faut pas que la pergola ait une pente pour l'écoulement de l'eau pluviale.

La pergola peut avoir les stores ZIP intégrés en tissu screen grâce au système breveté Inner Guide. Le tissu peut être occultant, ombrageant, cristal transparent ou moustiquaire. La pergola fait couler l'eau vers la structure sur le pourtour grâce au typique système de profils toile arqués. La gouttière est intégrée dans le cadre sur le porteur et le système d'évacuation de l'eau au sol est intégré dans les poteaux. Le cadre sur le pourtour intègre le système breveté Anti-Splash. Il s'agit d'une barre inclinable qui empêche l'eau qui tombe de la toile dans la gouttière sur le pourtour d'éclabousser dans la pergola. Les profils sont en aluminium extrudé et les moulages sous pression sont laqués à la poudre. Les vis sont en acier inoxydable.

ES Pérgola con techo retráctil de lona PVC de apantallamiento, resistente a los rayos UV e impermeable. La estructura de aluminio se caracteriza por vigas horizontales, perpendiculares a los postes sin necesitar inclinación para el desagüe.

En los mismos perfiles de la estructura se encuentran integrados sistemas de cierres laterales de tejido screen, caracterizados por la patente Inner Guide. Se pueden instalar tejidos de sombreado, de apantallamiento, Cristal (PVC transparente) o mosquitera. Gracias al sistema arqueado de los perfiles del techo, el agua de lluvia se recoge en el perímetro, dentro de la canaleta integrada en el marco de la estructura y se descarga al suelo a través de los postes. El marco perimetral incluye el sistema patentado Anti-Splash que, gracias a un borde móvil, impide que el agua, al pasar de la lona a la canaleta, salpique dentro de la pérgola.

Perfiles de aluminio extruido y fundiciones a presión de aluminio barnizados con polvo. Tornillería de acero inoxidable.





azimut

Typologie / tipología: restaurant / restaurante

Localité / localidad: Italie / Italia

Produits / productos: îlot + éclairage LED + vitrages Glisse + stores Zip intégrés / isla + iluminación LED + acristalamientos Glisse + cierres Zip

zenit

Typologie / tipología: maison privée / casa particular

Localité / localidad: Suisse / Suiza

Produits / productos: adossée + éclairage LED /
adosada + iluminación LED



zenit

FR Pergola avec toile rétractable, tissu PVC occultant, résistant aux rayons UV et imperméable. La structure en aluminium se caractérise par des poutres horizontales, perpendiculaires aux poteaux.

Il ne faut pas que la pergola ait une pente pour l'écoulement de l'eau pluviale. La pergola fait couler l'eau vers la structure sur le pourtour grâce au typique système de profils toile arqués.

La gouttière est intégrée dans un cadre sur le pourtour et l'écoulement de l'eau au sol est intégré dans les poteaux. Le cadre sur le pourtour intègre le système breveté Anti-Splash. Il s'agit d'une barre inclinable qui empêche l'eau qui tombe de la toile dans la gouttière sur le pourtour d'éclabousser dans la pergola. Les profils sont en aluminium extrudé et les moulages sous pression sont laqués à la poudre. Les vis sont en acier inoxydable.

ES Pérgola con cubierta retráctil PVC de apantallamiento resistente a los rayos UV e impermeable.

La estructura de aluminio se caracteriza por vigas horizontales, perpendiculares a los postes, que no necesitan inclinación para el desagüe. Gracias al sistema arqueado de los perfiles de la cubierta, el agua de la cubierta se recoge en el perímetro, dentro de la canaleta integrada en el marco de la estructura y se descarga al suelo a través de los postes. El marco perimetral incluye el sistema patentado Anti-Splash que, gracias a un borde móvil, impide que el agua, al pasar de la lona a la canaleta, salpique dentro de la pérgola.

Perfiles de aluminio extruido y fundiciones a presión de aluminio barnizados con polvo. Tornillería de acero inoxidable.





med open fly

Typologie / tipología: installation publique / instalación pública

Localité / localidad: Italie / Italia

Produits / productos: îlot / isla

FR Med Open Fly est caractérisée par une structure de support à arête vive en aluminium peint et acier inox qui exalte le design du store.

Disponibile en version à îlot, avec quatre ou six pieds, ou adossée avec fixation murale ou au plafond.

La version double module permet d'atteindre la largeur maximale de 700 cm.

ES Med Open Fly se caracteriza por una estructura de soporte de aluminio barnizado y acero inoxidable con unión de aristas vivas que exalta el diseño del producto en su conjunto. Está disponible en las versiones de isla, con cuatro o seis patas, o adosada con fijación a la pared o el techo. La versión doble módulo permite alcanzar una anchura máxima de 700 cm.



medisolafly

Typologie / tipología: maison privée / casa particular

Localité / localidad: Italie / Italia

Produits / productos: adossée frontale / adosada frontal

FR Medisolafly est une pergola modulaire caractérisée par la jonction perpendiculaire entre les coulisses et les pieds. Disponible en version à îlot, adossée latérale, à empaquetage latéral de la toile à une seule inclinaison et adossée frontale à empaquetage grâce aux pantographes présents sur les deux côtés.

ES Medisolafly es una pérgola modular caracterizada por la unión perpendicular de las guías y las patas. Está disponible en las versiones isla, adosada lateral con recogida lateral de la lona y desagüe monodireccional, y adosada frontal con recogida frontal de la lona gracias a los pantógrafos presentes en ambos lados y desagüe mono o bidireccional.



CONFIGURATIONS / CONFIGURACIONES azimut

ÎLOT / ISLA
module base 4 pieds
módulo base 4 patas

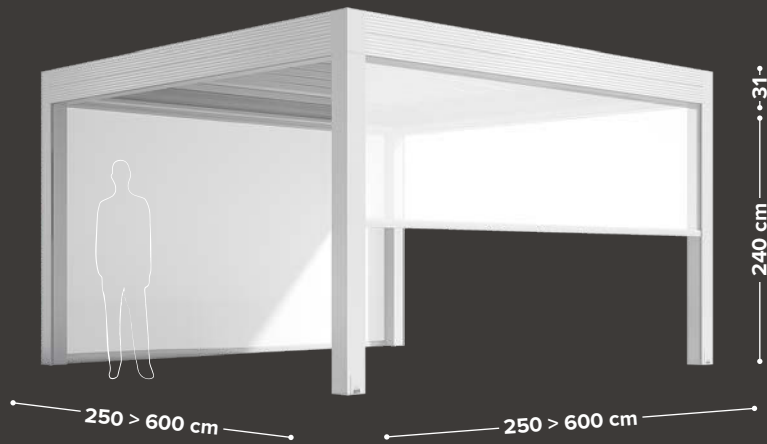

ÎLOT / ISLA
module base 6 pieds
módulo base 6 patas

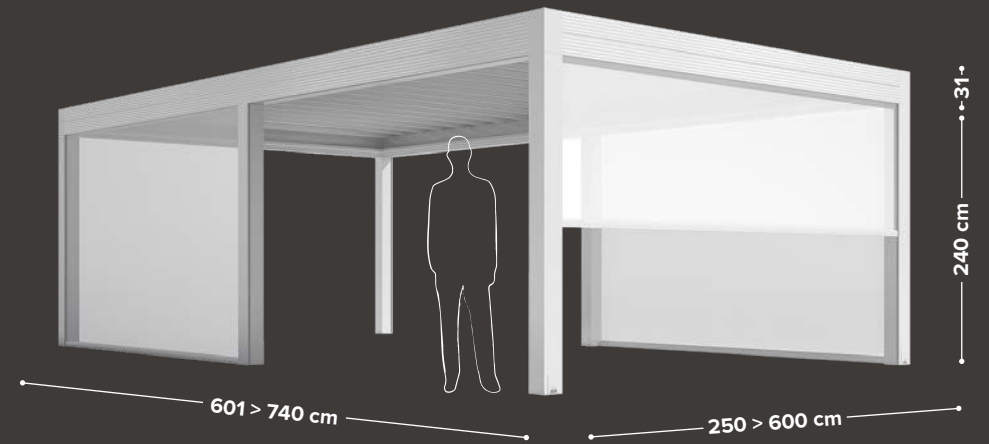

ÎLOT / ISLA
version couplée 2 pieds
módulo acoplado 2 patas

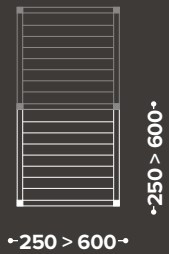

ÎLOT / ISLA
version couplée 2 pieds
módulo acoplado 2 patas



ÎLOT / ISLA
version couplée 4 pieds
módulo acoplado 4 patas

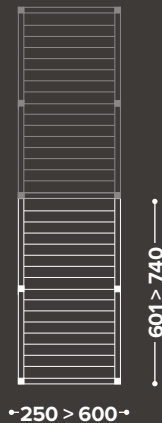

ÎLOT / ISLA
version couplée 3 pieds
módulo acoplado 3 patas

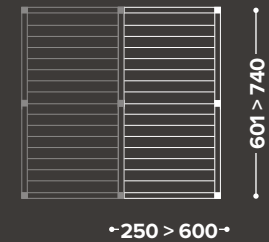

CONFIGURATIONS / CONFIGURACIONES azimut

ADOSSÉE FRONTALE / ADOSADA FRONTAL

module base 2 pieds
módulo base 2 patas

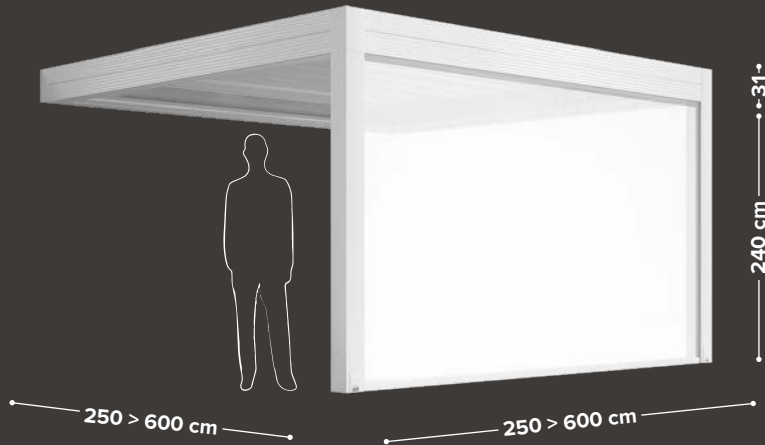

ADOSSÉE FRONTALE / ADOSADA FRONTAL

module base 4 pieds
módulo base 4 patas

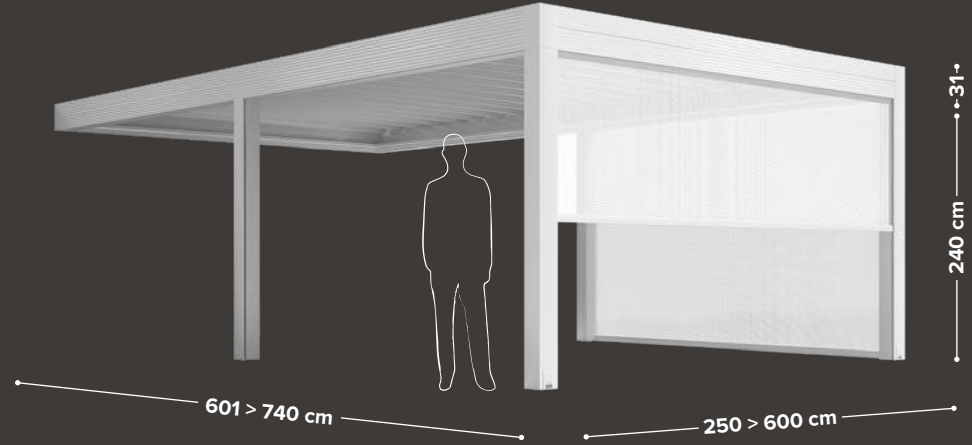

ADOSSÉE FRONTALE / ADOSADA FRONTAL

version couplée 2 pieds
módulo acoplado 2 patas

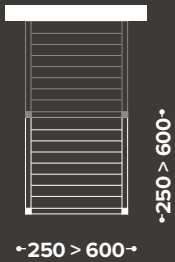

ADOSSÉE FRONTALE / ADOSADA FRONTAL

version couplée 1 pied
módulo acoplado 1 pata

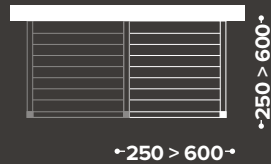

ADOSSÉE FRONTALE / ADOSADA FRONTAL

version couplée 4 pieds
módulo acoplado 4 patas

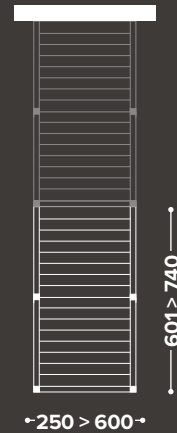

ADOSSÉE FRONTALE / ADOSADA FRONTAL

version couplée 2 pieds
módulo acoplado 2 patas

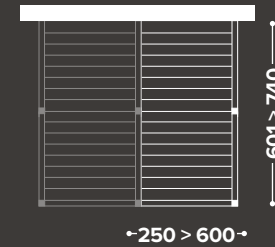

CONFIGURATIONS / CONFIGURACIONES azimut

ADOSSÉE LATÉRALE / ADOSADA LATERAL

module base 2 pieds
módulo base 2 patas

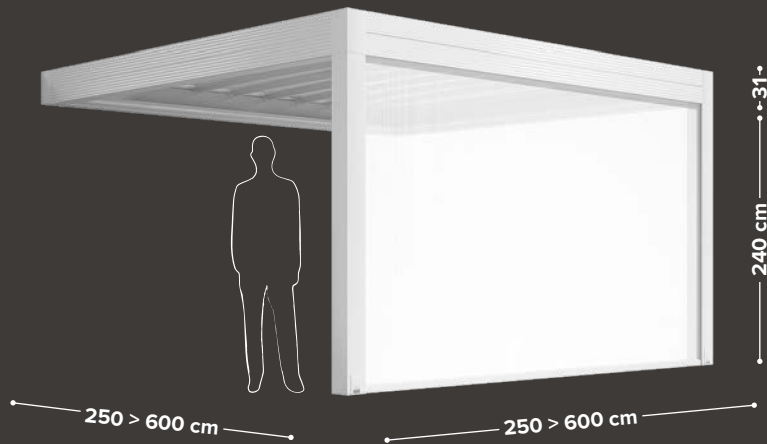

ADOSSÉE LATÉRALE / ADOSADA LATERAL

module base 3 pieds
módulo base 3 patas

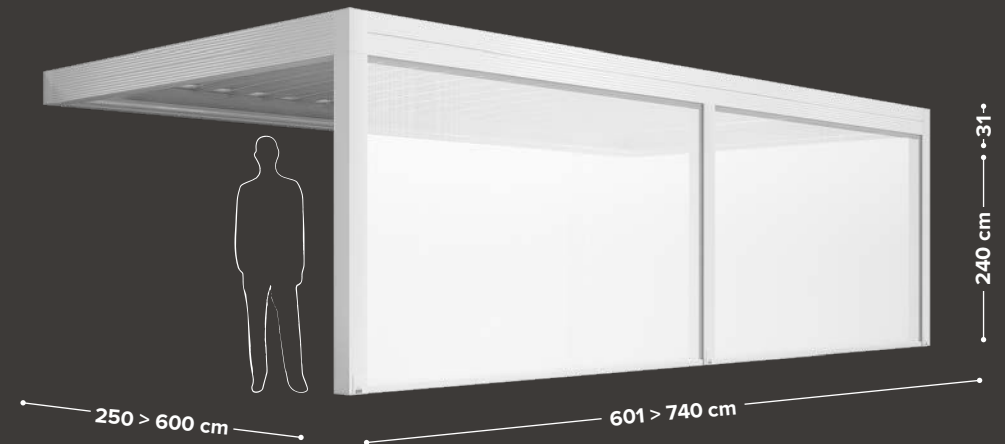

ADOSSÉE LATÉRALE / ADOSADA LATERAL

version couplée 2 pieds
módulo acoplado 2 patas

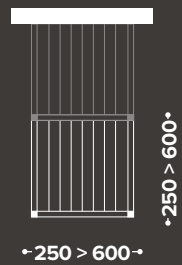

ADOSSÉE LATÉRALE / ADOSADA LATERAL

version couplée 1 pied
módulo acoplado 1 pata

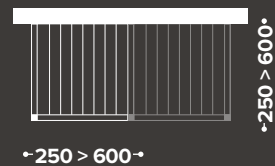

ADOSSÉE LATÉRALE / ADOSADA LATERAL

version couplée 3 pieds
módulo acoplado 3 patas

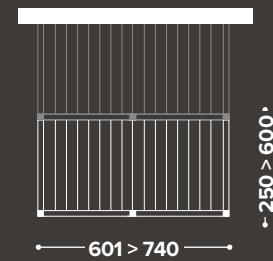

ADOSSÉE LATÉRALE / ADOSADA LATERAL

version couplée 2 pieds
módulo acoplado 2 patas

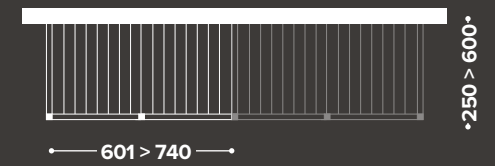

CONFIGURATIONS / CONFIGURACIONES

zenit

ÎLOT / ISLA
 module base 4 pieds
 módulo base 4 patas

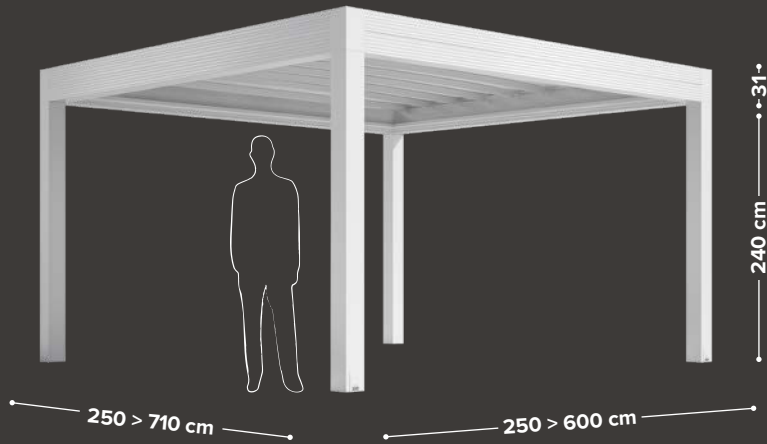

ÎLOT / ISLA
 module base 6 pieds
 módulo base 6 patas

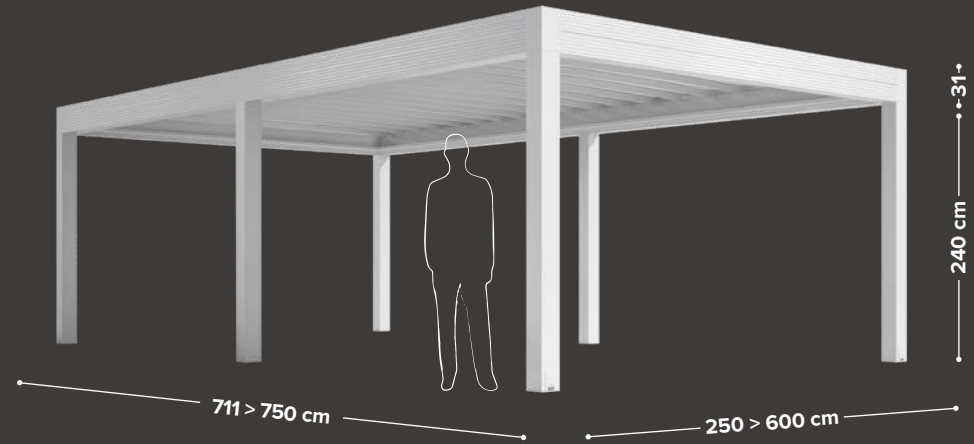

ÎLOT / ISLA
 version couplée 2 pieds
 módulo acoplado 2 patas

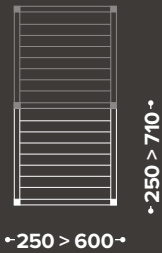

ÎLOT / ISLA
 version couplée 2 pieds
 módulo acoplado 2 patas



ÎLOT / ISLA
 version couplée 4 pieds
 módulo acoplado 4 patas

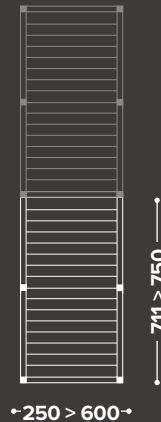

ÎLOT / ISLA
 version couplée 3 pieds
 módulo acoplado 3 patas

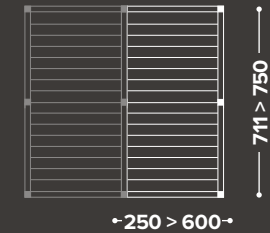

CONFIGURATIONS / CONFIGURACIONES

zenit

ADOSSÉE FRONTALE / ADOSADA FRONTAL

module base 2 pieds
módulo base 2 patas

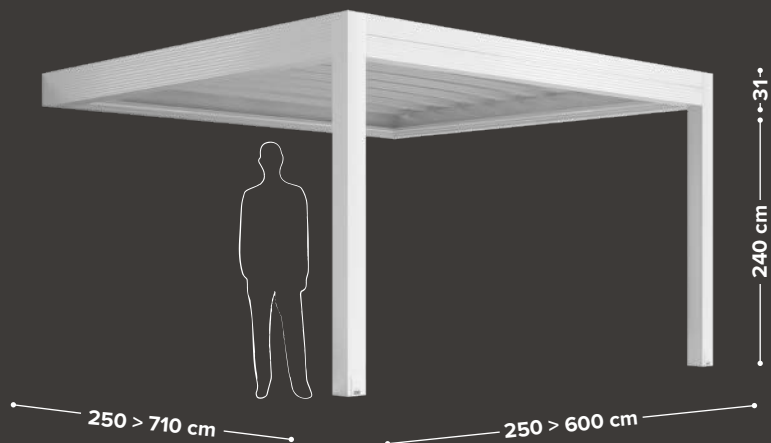

ADOSSÉE FRONTALE / ADOSADA FRONTAL

module base 4 pieds
módulo base 4 patas

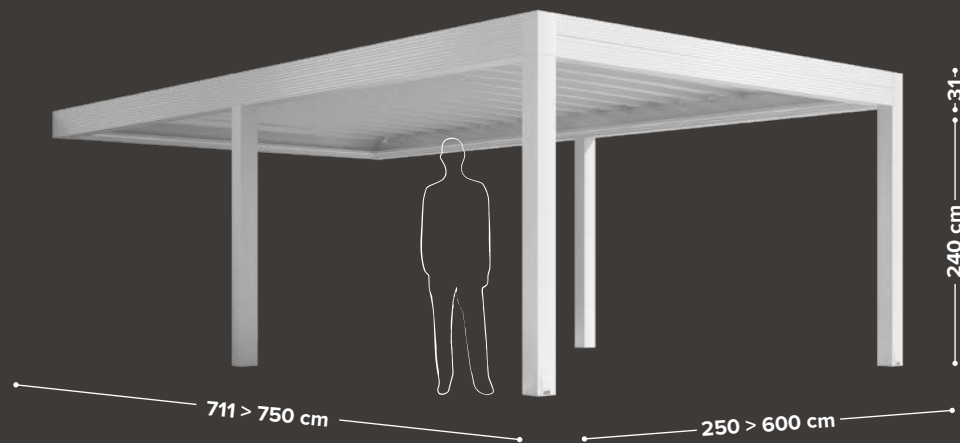

ADOSSÉE FRONTALE / ADOSADA FRONTAL

version couplée 2 pieds
módulo acoplado 2 patas

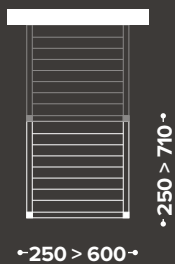

ADOSSÉE FRONTALE / ADOSADA FRONTAL

version couplée 1 pied
módulo acoplado 1 pata

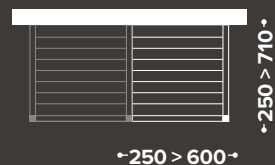

ADOSSÉE FRONTALE / ADOSADA FRONTAL

version couplée 4 pieds
módulo acoplado 4 patas

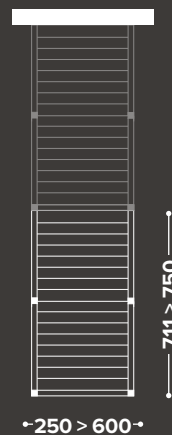

ADOSSÉE FRONTALE / ADOSADA FRONTAL

version couplée 2 pieds
módulo acoplado 2 patas

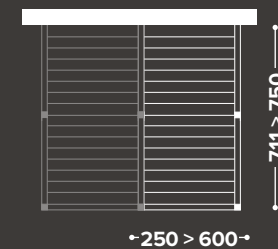

CONFIGURATIONS / CONFIGURACIONES

zenit

ADOSSÉE LATÉRALE / ADOSADA LATERAL

module base 2 pieds
módulo base 2 patas

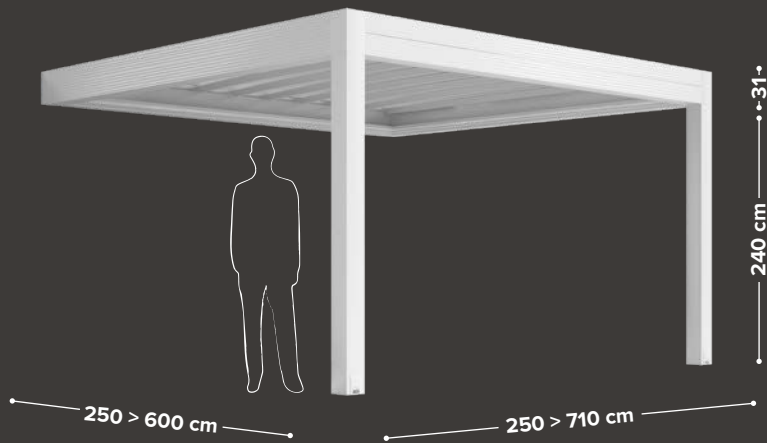

ADOSSÉE LATÉRALE / ADOSADA LATERAL

module base 3 pieds
módulo base 3 patas

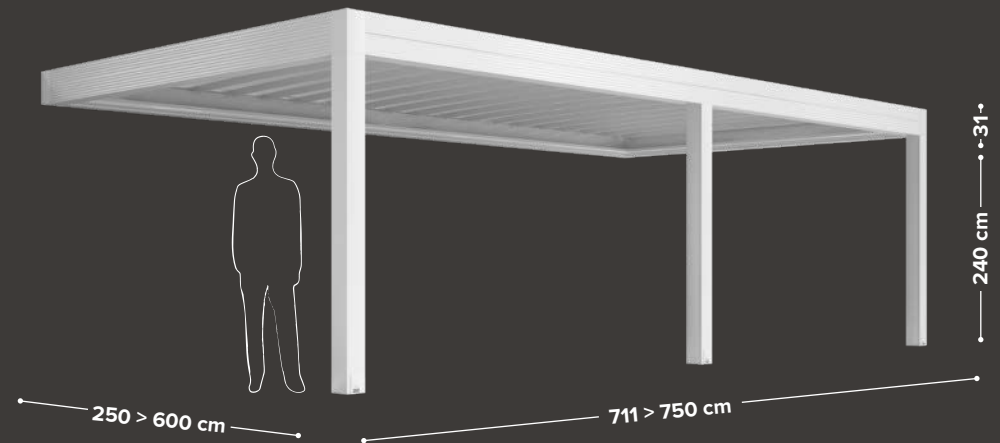

ADOSSÉE LATÉRALE / ADOSADA LATERAL

version couplée 2 pieds
módulo acoplado 2 patas

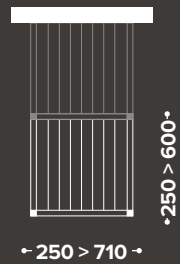

ADOSSÉE LATÉRALE / ADOSADA LATERAL

version couplée 1 pied
módulo acoplado 1 pata

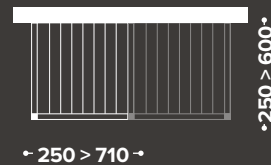

ADOSSÉE LATÉRALE / ADOSADA LATERAL

version couplée 3 pieds
módulo acoplado 3 patas

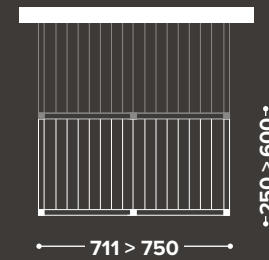

ADOSSÉE LATÉRALE / ADOSADA LATERAL

version couplée 2 pieds
módulo acoplado 2 patas

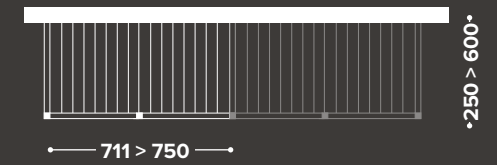

CONFIGURATIONS / CONFIGURACIONES med open fly

ÎLOT / ISLA

module base 4 pieds
módulo base 4 patas

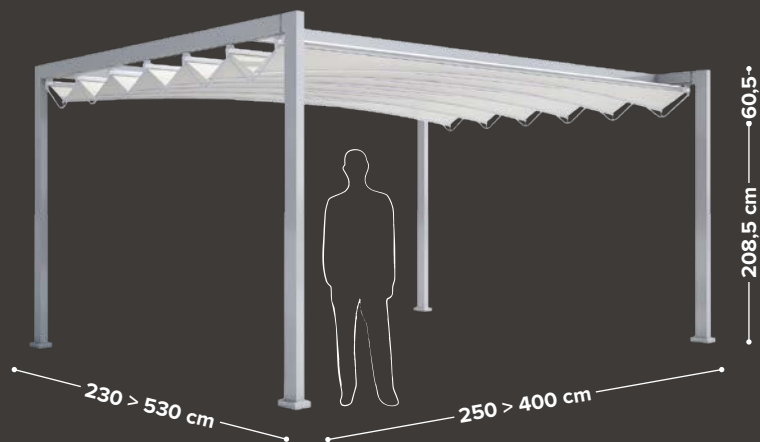

ADOSSÉE / ADOSADA

module base 2 pieds
módulo base 2 patas

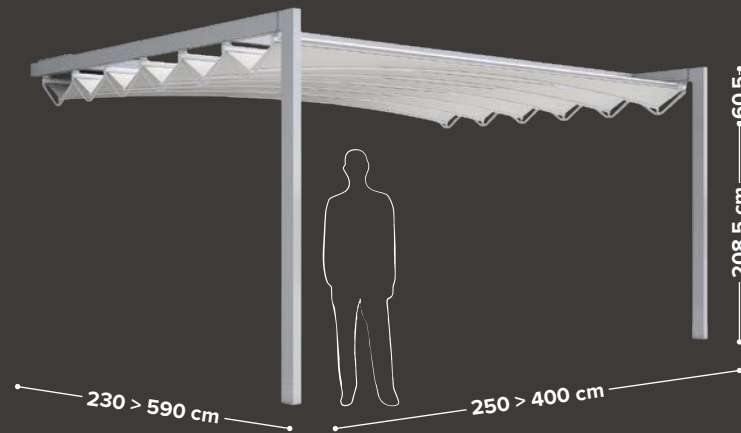

CONFIGURATIONS / CONFIGURACIONES med open fly

ÎLOT / ISLA

version couplée 6 pieds
módulo acoplado 6 patas

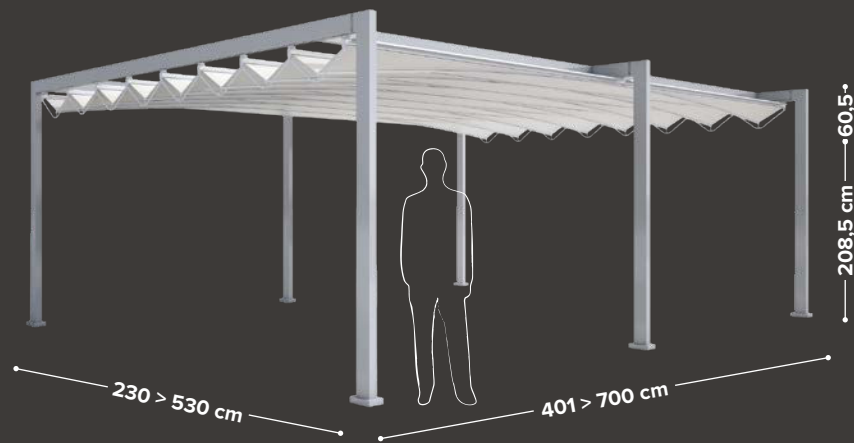

ADOSSÉE / ADOSADA

version couplée 3 pieds
módulo acoplado 3 patas

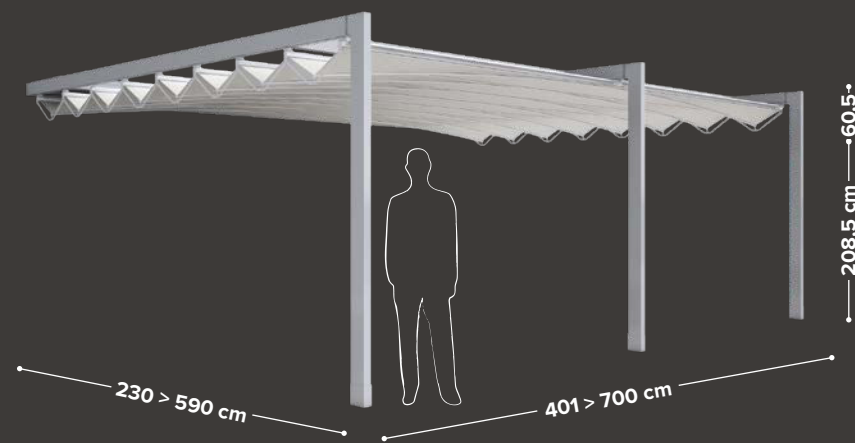

CONFIGURATIONS / CONFIGURACIONES medisolafly

ÎLOT / ISLA
module base 4 pieds
módulo base 4 patas



ÎLOT / ISLA
version couplée 6 pieds
módulo acoplado 6 patas

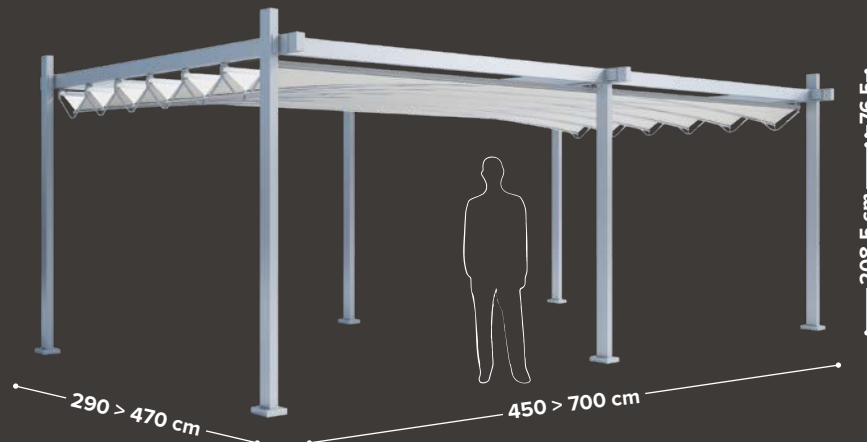

ÎLOT / ISLA
module base 6 pieds
módulo base 6 patas

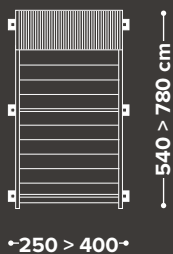

ÎLOT / ISLA
version couplée 8 pieds
módulo acoplado 8 patas

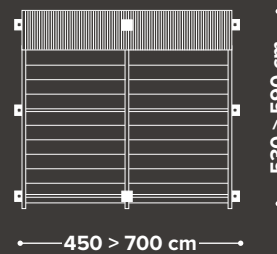

ÎLOT / ISLA
version couplée 10 pieds
módulo acoplado 10 patas

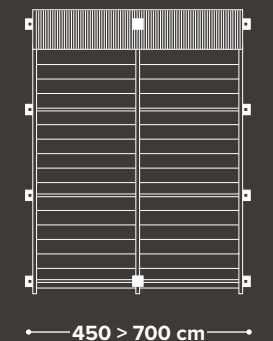

CONFIGURATIONS / CONFIGURACIONES

medisolafly

ADOSSÉE LATÉRALE / ADOSADA LATERAL

module base 2 pieds
módulo base 2 patas



ADOSSÉE FRONTALE / ADOSADA FRONTAL

module base 2 pieds
módulo base 2 patas

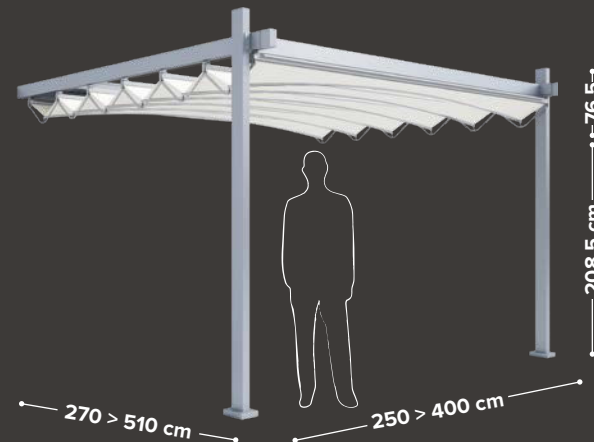

ADOSSÉE LATÉRALE / ADOSADA LATERAL

version couplée 3 pieds
módulo acoplado 3 patas

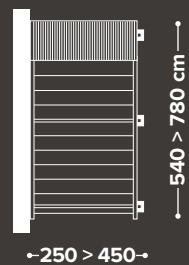

ADOSSÉE FRONTALE / ADOSADA FRONTAL

module base 4 pieds
módulo base 4 patas

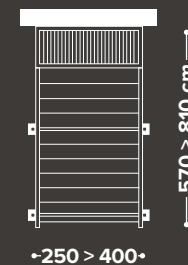

ADOSSÉE FRONTALE / ADOSADA FRONTAL

version couplée 3 pieds
módulo acoplado 3 patas

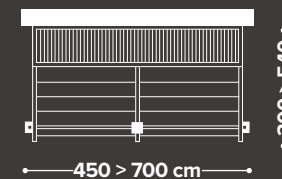

ADOSSÉE FRONTALE / ADOSADA FRONTAL

version couplée 5 pieds
módulo acoplado 5 patas

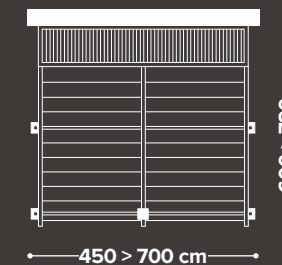

COMPLÉMENTS / COMPLEMENTOS

vitrages glisse / acristalamientos glisse

FR Glisse est caractérisé par la grande attention portée aux finitions et au choix des matériaux, qui unissent les verres trempés (même extra-clairs ou satinés) à la structure en aluminium laqué et au rail en aluminium anodisé argent. Chaque volet en verre de sécurité a une épaisseur de 10 ou 12 mm et glisse sur des rails parallèles en aluminium au moyen de deux chariots, assurant un mouvement fluide. Les configurations possibles prévoient des solutions à 2,3,4 ou 5 rails jusqu'à max. 10 volets. L'ouverture est sur les côtés ou au milieu. Les poignées en aluminium rendent la prise plus facile pour le glissement. L'élimination efficace de l'éventuelle eau de condensation est assurée grâce à l'action combinée d'une cloison à la base et le nivellement des rails sur les butées latérales. Affaiblissement acoustique jusqu'à 19 dB.

Peintures de série: Sauf indication contraire, le coloris de la structure sera de série Blanc RAL 9010 Satin.

Peintures sur demande: voir page 32.

N.B. Pour les associations et les tarifs, consulter le catalogue Gibus en vigueur.

Le rail inférieur et les coulisses sont en aluminium anodisé.

Disponible pour les modèles: Azimut, Zenit.

ES Glisse se caracteriza por un acabado refinado y una cuidadosa elección de los materiales. Consta de paneles de vidrio templado (disponible también extraclaro o satinado), con estructura de aluminio lacado y carril de aluminio anodizado plata.

Cada panel templado de seguridad (10 o 12 mm) se desliza sobre carriles paralelos aluminio por medio de dos carros que permiten un movimiento fluido.

Disponible de 2, 3, 4 y 5 carriles, hasta un máximo de 10 paneles, con apertura lateral o central.

Las manillas de aluminio facilitan abrir y cerrar los paneles correderos.

Los carriles están diseñados para drenar el agua de condensación.

Reducción de ruido hasta 19 dB.

Barnizados de serie: salvo que se indique lo contrario, el color de la estructura será estándar Blanco RAL 9010 Satin.

Barnizados bajo pedido: ver página 32.

Nota: para las combinaciones y los costes consultar la tarifa Gibus en vigor.

La barra inferior y las guías son de aluminio anodizado.

Disponible para modelos: Azimut, Zenit.



OUVERTURE LATÉRALE / APERTURA LATERAL

Porte interne gauche (de série) /
panel interior a la izquierda (de serie)

2 portes/2 rails
L min. cm 125
L max cm 300
2 panneaux/2 carriles
A min. cm 125
A max cm 300

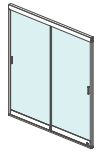

3 portes/3 rails
L min. cm 179
L max cm 440
3 panneaux/3 carriles
A min. cm 179
A max cm 440

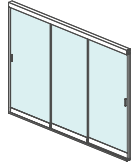

4 portes/4 rails
L min. cm 232
L max cm 600
4 panneaux/4 carriles
A min. cm 232
A max cm 600

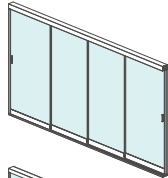

5 portes/5 rails
L min. cm 286
L max cm 720
5 panneaux/5 carriles
A min. cm 286
A max cm 720

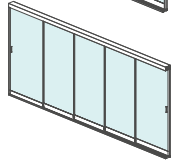

OUVERTURE CENTRALE / APERTURA CENTRAL

Portes internes sur les côtés /
paneles interiores en los lados

4 portes/2 rails
L min. cm 245
L max cm 600
4 panneaux/2 carriles
A min. cm 245
A max cm 600

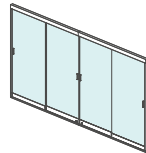

6 portes/3 rails
L min. cm 352
L max cm 860
6 panneaux/3 carriles
A min. cm 352
A max cm 860

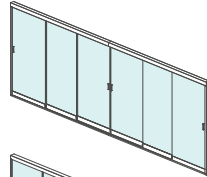

8 portes/4 rails
L min. cm 459
L max cm 1160
8 panneaux/4 carriles
A min. cm 459
A max cm 1160

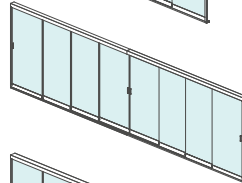

10 portes/5 rails
L min. cm 566
L max cm 1280
10 panneaux/5 carriles
A min. cm 566
A max cm 1280

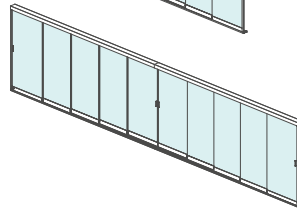

Panneaux repliés – ouverture latérale | Recogida paneles – apertura lateral

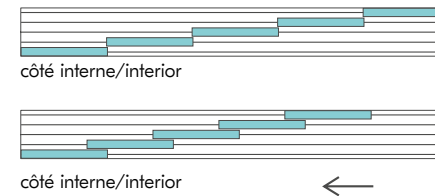

Panneaux se repliant latéralement – ouverture centrale | Recogida paneles lateral – apertura central

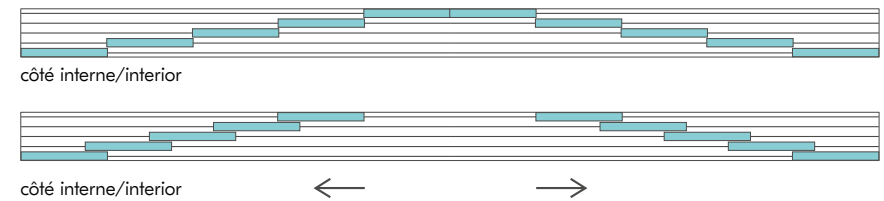

Panneaux se repliant au centre – ouverture centrale | Recogida paneles central – apertura central



Poignée / Manilla de arrastre

FR Poignée en aluminium anodisé de forme rectangulaire, de série sur le côté interne. En option : poignée supplémentaire sur le côté externe.
ES Manilla de arrastre rectangular de aluminio anodizado, de serie en el lado interior. Opcional: manilla de arrastre adicional en el lado exterior.



Serrure - en option / Cerradura - opcional

FR Serrure avec pommeau sur le côté interne, en coloris laiton effet acier satiné. Serrure avec clé sur le côté externe et pommeau intern, effet acier satiné.
ES Cerradura con pomo de arrastre en el lado interior, de color latón satinado. Cerradura con llave en el lado exterior y pomo de arrastre en el lado interior, efecto acero satinado.



Rails et joints / Carriles y juntas

FR Rail en aluminium anodisé. Des joints d'étanchéité sont montés de série entre les volets afin d'améliorer la protection contre les agents atmosphériques.
ES Carril de aluminio anodizado. Para mejorar la resistencia a la intemperie se facilitan de serie juntas de sellado entre los paneles.



Verrouillage inférieur - en option / Enganche inferior - opcional

FR Verrouillage inférieur avec levier simple (sur le côté interne), laqué en coloris aluminium. Verrouillage inférieur avec levier double (sur le côté interne et externe), laqué en coloris aluminium.
ES Enganche inferior con palanca individual (estándar en el lado interior). Enganche inferior con palanca doble de color aluminio (en el lado interior y exterior).



COMPLÉMENTS / COMPLEMENTOS

store bannes à fixer sur la pergola toldos de brazos en las pérgolas

FR Système de fixation par plaques en acier inox vernis dans le même coloris de la structure, pour stores bannes SEGNO - NODO - DUCK - SCRIGNO 250 - SPAZIO 60 - SPAZIO 75. Dimensions max L. cm 590 x A. cm 200. Le système est préparé à l'usine et doit être commandé en même temps que la pergola. Installable sur les pergolas 90° (Zenit et Azimut).

ES Sistema de fijación para toldos de brazos modelos SEGNO - NODO - DUCK - SCRIGNO 250 - SPAZIO 60 - SPAZIO 75, mediante soportes de acero inoxidable a juego con la estructura de anclaje. Medidas máximas: Anchura 590 cm x Voladizo 200 cm. Este sistema de fijación tiene que solicitarse con el mismo pedido de la pérgola. Se puede aplicar a las pérgolas 90° (Azimut y Zenit).

Store bannes DUCK sur pergola / Toldo de brazos DUCK para pérgola

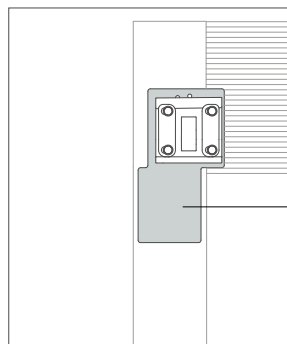
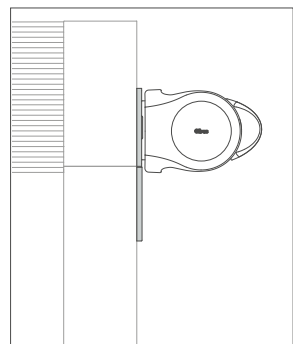
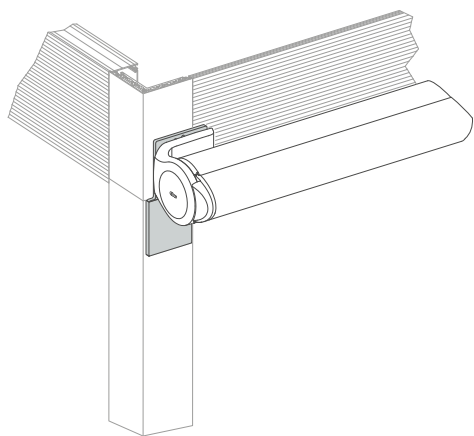

Plaque pour installation
sur pergola / Soporte para
pérgola



COMPLÉMENTS / COMPLEMENTOS

stores zip / toldos zip

FR Pour Zenit, en fonction des nécessités de protection, différents modèles de stores verticaux, tous dotés de la technologie zip, sont disponibles. Des tissus de type occultant ou ombrageant, du Cristal transparent ou des filets pour les insectes peuvent être montés. Les limites dimensionnelles peuvent varier en fonction du tissu choisi.

ES Para Zenit, según las necesidades de protección, es posible orientarse entre varios modelos de toldo vertical, todos ellos dotados de tecnología zip. Se pueden montar tejidos de tipo oscurente y de sombreado, Cristal transparente o mosquitera. Los límites dimensionales pueden variar según el tejido elegido.



CLICK ZIP 9
largeur / anchura
 jusqu'à / hasta cm 300

hauteur / altura
 jusqu'à / hasta cm 240



CLICK ZIP 11
largeur / anchura
 jusqu'à / hasta cm 400

hauteur / altura
 jusqu'à / hasta cm 380



CLICK ZIP 13
largeur / anchura
 jusqu'à / hasta cm 500

hauteur / altura
 jusqu'à / hasta cm 400

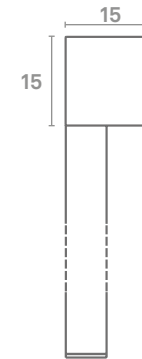

CLICK ZIP 15
largeur / anchura
 jusqu'à / hasta cm 700

hauteur / altura
 jusqu'à / hasta cm 480



CLICK ZIP TWIN
largeur / anchura
 jusqu'à / hasta cm 480

hauteur / altura
 jusqu'à / hasta cm 320

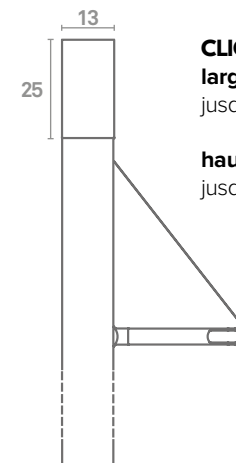

CLICK ZIP TWIN BG
largeur / anchura
 jusqu'à / hasta cm 480

hauteur / altura
 jusqu'à / hasta cm 320

COMPLÉMENTS / COMPLEMENTOS éclairage / iluminación

FR Les pergolas 90° prolongent vos moments de liberté en plein air au-delà du coucher du soleil grâce aux systèmes d'éclairage Gibus. L'émotion de la lumière sous tous les angles. La lumière sur le pourtour qui crée la suggestion des formes ; le changement chromatique qui réjouit et amuse; la distribution optimale de la lumière sous la pergola pour un éclairage bien distribué. Il existe de nombreux solutions, toutes à basse consommation d'énergie grâce à l'adoption de la technologie LED. Lumière WHITE, température de couleur 4000 K (sur demande, lumière chaude avec une température de couleur d'environ 2700 K ou 3000 K). L'intégration avec les commandes IO-Homecontrol® de Somfy ou RTS est prévue de série et ils permettent de régler l'intensité grâce à l'action d'un variateur de lumière. Le système est complété par les boîtes d'alimentation avec les câbles pour le raccordement au réseau domestique.



Azimut, Zenit

LED Spot intégrés dans la gouttière / Focos LED Spot integrados en el canalón

FR Spots LED rectangulaires pouvant être intégrés à l'intérieur de la gouttière sur le pourtour de la structure, sur chaque côté. Ils sont disposés tous les 50 cm et chaque projecteur absorbe la puissance de 3 watts.

ES Focos LED Spot rectangulares que se pueden integrar dentro del canalón perimetral interno de la estructura, en cada lado. Se han dispuesto cada 50 cm y cada punto de luz absorbe una potencia de 3 vatios.



Azimut, Zenit

Strip LED RGB / Strip LED RGB

FR Strip LED RGB applicable sur le pourtour interne de la structure. Elle projette à l'intérieur une lumière homogène qui crée des effets chromatiques très suggestifs. Il est possible de programmer une seule couleur ou bien un programme automatique de variation continue à l'aide de la télécommande.

ES Strip LED RGB aplicable en el perímetro interno de la estructura. Proyecta en el interior una luz homogénea que crea efectos cromáticos muy sugestivos. Se puede ajustar un solo color o un programa automático de variación continua a través del mando a distancia.



Azimut, Zenit

LED Spots insérés dans les profils toile / LED Spot integrados en los cortavientos

FR Caractérisés par une barre intégrée à l'intérieur de la traverse avec un projecteur tous les 50 cm. Les spots LED rectangulaires ont une puissance de 2,5 watts chacun.

ES Caracterizados por puntos individuales integrados dentro del cortavientos y dispuestos cada 50 cm. Los LED spot rectangulares tienen una potencia de 2,5 vatios cada uno.



Med Open Fly, Medisolafly

LED Linear

FR Une barre pour extérieur pré-assemblée applicable au dessous du profil toile à l'aide de clips spécifiques. La barre est formée de 12 LED/m ayant une puissance de 6 Watt/m, disponible en longueur 100, 200 et 300 cm. Les LED Linear peuvent être installés même après la mise en place de la structure.

ES Aplicables por fuera del cortavientos de los modelos Med Fly. Formados por una barra premontada por fuera aplicable con clips específicos debajo del cortavientos. Formada por 12 LEDs/m con una potencia de 6 W/m está disponible de 100/200/300 cm de largo. Los LEDs Linear también pueden instalarse después de la colocación de la estructura.

COMPLÉMENTS / COMPLEMENTOS chauffages / calentadores

FR Pour habiter vos espaces privés extérieurs ou pour accueillir les clients dans vos salles de restaurant, dans les coins détente, dans les bars ou dans les salons de lounge bar en plein air, même durant les saisons les plus froides, faites confiance à l'expérience du chauffage intelligent de dernière génération. Nos produits prévoient un système de contrôle électronique de sécurité, un point intuitif pour l'allumer et l'éteindre, une optimisation de la consommation d'énergie, une installation facile et polyvalente, la flexibilité dans la diffusion de la chaleur.

FR Hot-Top est un dispositif de chauffage qui se caractérise par une présence discrète, sans lumière ni éblouissement. C'est un infrarouge de type IR-C (ondes longues) qui réchauffe les espaces et transmet aux personnes une sensation de chaleur enveloppante et confortable. Construit en aluminium 6060 avec la partie radiante anodisée pour le rendre invulnérable à l'attaque des agents atmosphériques. Il peut être installé au mur ou au plafond. Il est peut être équipé d'une télécommande avec variateur de lumière offrant 3 niveaux de puissance. Disponible en noir de 1800, 2400 et 3200 watts.

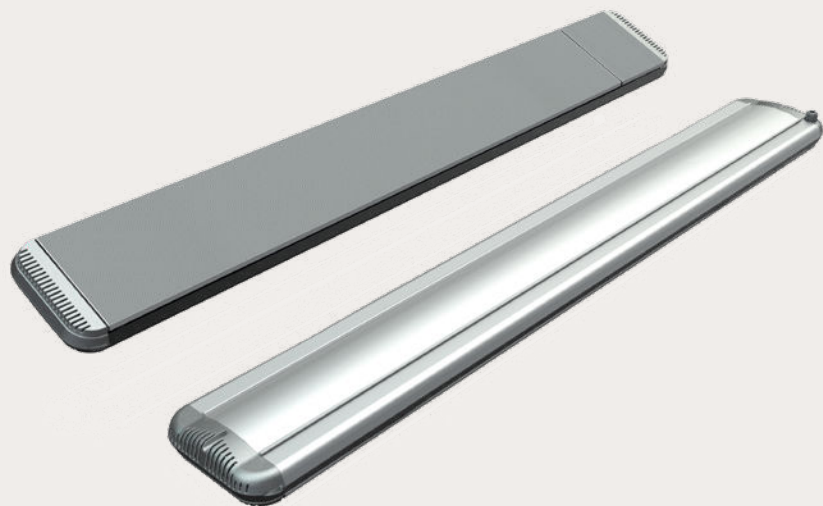

ES Para vivir los espacios privados exteriores o para acoger a los clientes en las salas de restaurante, en las zonas de relax, en los locales o en los salones del bar al aire libre, incluso en las estaciones más frías, confía en la experiencia de calefacción inteligente de última generación. Nuestros productos prevén un sistema de control electrónico de seguridad, un intuitivo punto de encendido y apagado, optimización de los consumos energéticos, facilidad y versatilidad de instalación y flexibilidad en la difusión del calor.

ES Hot-Top es un calentador que se caracteriza por una presencia discreta, sin luz ni deslumbramientos. Es un infrarrojo de tipo IR-C (ondas largas), que calienta los ambientes y ofrece a las personas una sensación de calor envolvente y confortable. Fabricado en aluminio 6060 con la parte radiante anodizada para que sea invulnerable al ataque de los agentes atmosféricos. Puede instalarse en la pared o en el techo. Puede dotarse de accionamiento motorizado regulable con 3 niveles de potencia. Disponible negro de 1.800, 2.400 y 3.200 vatios.

DÉTAILS TECHNIQUES / DATOS TÉCNICOS

résistance au vent / resistencia al viento

FR Charge de vent total maximale supportable par mètre carré de store [kg/m²]. Pour chaque dimension, la charge indiquée dans les tableaux est tout de même supérieure à celle correspondante à la Classe 4 UNI EN 13561 - UNI EN 1932.

ES Carga de viento total máxima soportable por metro cuadrado de estructura [kg/m²]. Para cada tamaño la carga que se indica en las tablas es superior en cualquier caso a la que corresponde a la Clase 3 de la norma UNE EN 13561 - UNE EN 1932.



BEAUFORT

Légende: degré de l'échelle des vents / Nota: grado de la escala de vientos

degré Beaufort / grado Beaufort	12	11	10	9	8	7	6
type de vent / tipo de viento	ouragan / huracán	violente tempête / temporal muy fuerte	tempête / tempestad	orage fort / borrasca fuerte	orage modéré / borrasca moderada	vent fort / viento fuerte	vent frais / viento fresco
vitesse / velocidad (km/h)	über / plus de 118	103 - 117	89 - 102	75 - 88	62 - 74	50 - 61	39 - 49
vitesse / velocidad (m/s)	über / plus de 32,7	28,5 - 32,6	24,5 - 28,4	20,8 - 24,4	17,2 - 20,7	13,9 - 17,1	10,8 - 13,8
classe de résistance au vent conformément à UNI EN 13561 et 1932 / clase de resistencia al viento según la norma UNE EN 13561 y 1932			classe / clase 6	classe / clase 6	classe / clase 5	classe / clase 4	classe / clase 3

azimut

y \ x	*	îlot mono-module / isla monomódulo								version adossée frontale mono-module / adosada frontal monomódulo								version adossée latérale mono-module / adosada lateral monomódulo									
		250	300	350	400	450	500	550	600	*	250	300	350	400	450	500	550	600	*	250	300	350	400	450	500	550	600
250	4	225	168	110	91	72	60	47	42	2	225	168	110	91	72	60	47	40	2	222	168	110	91	72	60	47	45
300		225	168	110	91	72	60	47	42		225	168	110	91	72	60	47	40		196	168	110	91	72	60	47	45
350		207	168	110	91	72	60	47	37		187	168	110	91	72	60	47	40		170	158	110	91	72	60	47	40
400		173	157	110	91	72	60	47	33		149	136	110	91	72	60	47	37		145	134	110	91	72	60	47	40
450		139	125	110	91	72	60	47	29		111	101	90	80	70	60	47	33		119	109	100	91	72	60	47	36
500		116	104	93	81	69	60	47	25		90	82	74	66	57	51	44	29		93	85	78	71	64	56	47	34
550		94	84	75	66	56	51	45	25		70	64	57	51	44	39	34	25		67	61	56	51	45	40	34	20
600		67	60	54	47	41	37	33	20		45	41	37	33	29	26	22	25		40	38	35	33	31	28	26	20
650	6	68	64	59	55	50	44	38	29	6	90	82	74	66	57	51	44	29	3	81	79	76	74	72	60	47	36
720		50	48	45	43	41	38	35	25		70	64	57	51	44	39	34	25		78	74	69	65	60	47	40	30
740		45	42	39	37	35	33	30	25		45	41	37	33	29	26	22	25		74	69	65	60	47	30	34	20

* pieds / patas

zenit

		îlot mono-module/ isla monomódulo								version adossée frontale mono-module / adosada frontal monomódulo								version adossée frontale mono-module / adosada lateral monomódulo									
y \ x	*	250	300	350	400	450	500	550	600	*	250	300	350	400	450	500	550	600	*	250	300	350	400	450	500	550	600
250	4	225	168	110	91	72	60	47	40	2	225	168	110	91	72	60	47	40	2	\	168	110	91	72	60	47	47
300		225	168	110	91	72	60	47	40		225	168	110	91	72	60	47	40		225	168	110	91	72	60	47	43
350		225	168	110	91	72	60	47	40		225	168	110	91	72	60	47	40		225	168	110	91	72	60	47	43
400		213	168	110	91	72	60	47	34		225	168	110	91	72	60	47	34		225	168	110	91	72	60	47	36
450		171	154	110	91	72	60	47	34		171	155	110	91	72	60	47	34		225	168	110	91	72	60	47	36
500		143	129	110	91	72	60	47	34		139	127	110	91	72	60	47	32		198	168	110	91	72	60	47	32
550		115	104	92	81	69	60	47	32		108	98	88	78	69	60	47	31		143	131	110	91	69	60	42	32
600		91	81	72	65	60	47	45	30		91	81	72	69	60	47	40	28		91	78	73	69	65	60	42	26
650		82	74	66	58	50	45	40	25		70	64	58	51	45	40	34	25		82	76	69	63	56	49	35	25
710		74	66	58	50	47	40	30	22		66	58	50	47	32	28	25	20		76	69	63	56	49	42	25	20
650	6	138	129	110	91	72	60	47	34	4	138	127	110	91	72	60	47	40	3	91	78	73	69	65	60	47	26
710		101	96	92	87	72	60	45	30		101	96	92	87	72	60	47	34		81	76	74	69	60	47	40	25
750		91	81	72	65	60	47	34	25		91	81	72	69	60	47	40	28		76	69	63	56	49	42	25	20

med open fly

mono-module / monomódulo					
y \ x	*	250	300	350	400
230	4 îlot / isla 2 adossée / adosada	95	95	71	57
290		95	95	69	55
350		92	92	67	53
410		65	65	60	50
470		50	50	45	45
530		36	36	30	30
590		30	28	26	26

deux modules / doble módulo							
y \ x	*	450	500	550	600	650	700
230	6 îlot / isla 3 adossée / adosada	100	95	95	71	57	53
290		100	95	95	69	55	50
350		95	92	92	67	53	45
410		70	65	65	60	50	30
470		60	50	50	45	45	26
530		45	36	36	30	30	23
590		40	30	28	26	26	20

medisolafly

mono-module / monomódulo						
y \ x	*	250	300	350	400	450
240	4	110	95	71	57	46
300		95	95	69	55	44
360		92	92	67	53	42
420		65	65	65	51	40
480		49	49	49	49	38
540		95	95	71	57	46
600	6	95	95	69	55	44
660		92	92	67	53	42
720	6	65	65	65	51	40
780		49	49	49	49	38

deux modules / doble módulo						
y \ x	*	500	550	600	650	700
290	6	110	95	95	71	71
350		95	95	95	69	69
410		92	92	92	67	67
470		65	65	65	65	55
530	8	92	92	92	67	67
590		65	65	65	55	55
650	10	65	65	65	55	55
710		49	49	49	38	38

* pieds / patas

DÉTAILS TECHNIQUES / DATOS TÉCNICOS

couleurs de la structure / colores de la estructura

FR L'aluminium utilisé subit un traitement préventif qui fixe mieux la peinture sur la surface préalablement nettoyée, en ralentissant l'agression des agents atmosphériques et des brouillards salins. Le thermolaquage de l'aluminium en augmente la protection contre la corrosion et les agents atmosphériques et a des caractéristiques mécaniques élevées. La qualité et la durabilité de la peinture sont certifiées par le label Qualicoat.

ES El aluminio utilizado es sometido a un tratamiento preventivo que fija mejor la pintura a la estructura previamente limpiada, ralentizando la agresión por parte de los agentes atmosféricos y las nieblas salinas. El aluminio barnizado en polvo aumenta la resistencia a la corrosión y a los agentes agresivos y tiene elevadas características mecánicas. La calidad y durabilidad de la pintura están certificadas por la etiqueta Qualicoat.

Pour les combinaisons et la disponibilité, toujours se référer à la liste de prix Gibus en vigueur.
Para combinaciones y disponibilidad, consulte la lista de precios Gibus vigente.



couleurs de la toile / colores de la lona

FR La toile est en PVC OPATEX occultant avec un degré élevé de protection anti-UV et un facteur de transmission solaire de zéro. Par ailleurs, l'utilisation de la pellicule occultante évite de voir la saleté de la partie supérieure en transparence. Disponible dans 2 variantes monochromes ou dans 6 variantes bicolores, le côté extérieur est coloré avec une peinture acrylique anti-poussière, tandis que le côté intérieur est caractérisé par un gaufrage similaire à du tissu.

ES La lona es de PVC OPATEX oscurante con alto grado de protección UV y un factor de transmisión solar (TS) igual a cero. Además la utilización de la película oscurante evita que se vea la suciedad por la parte superior transparente. Disponible en 2 variantes monocolor o en 6 variantes bicolor, el lado exterior se tiñe con pintura acrílica antipolvo, mientras que el lado interior se caracteriza por un relieve parecido al tejido.

	blanco / blanco	champagne / champán
transmission solaire / transmisión solar	0	0
réflexion solaire / reflexión solar	72%	63%
absorption solaire / absorción solar	28%	37%

CÔTÉ EXTERNE / LADO EXTERIOR

CÔTÉ INTERNE / LADO INTERIOR

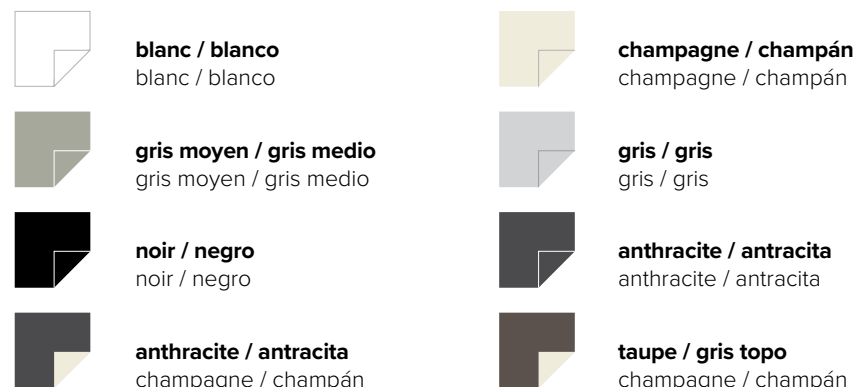

AVIS POUR LES CLIENTS GIBUS

FR À partir du 01/09/2013 le Règlement Européen 528/2012 concernant la mise sur marché et l'utilisation des produits biocides est entré en vigueur. Certains des tissus utilisés par Gibus subissent ce traitement. Pour plus de renseignements, visitez notre site web www.gibus.com

INFORMACIÓN PARA LOS CLIENTES GIBUS

ES A partir del 01/09/2013 ha entrado en vigor el Reglamento Europeo 528/2012 que regula la comercialización y el uso de los productos biocidas: se trata de agentes de acción antifúngica. Algunos de los tejidos que Gibus utiliza están sometidos a este tratamiento. Para más información visiten nuestra página web www.gibus.com

motorisations et automatismes motorizaciones y automatismos

FR Motorisations et automatismes garantis par un partenaire d'excellence comme Somfy®. Les moteurs sont pratiquement invisibles et insérés à l'intérieur du tube d'enroulement d'une puissance variable par rapport aux dimensions de la pergola. Les automatismes rendent le store actif pour un plus grand confort en toute sécurité. Le capteur **Sunis Wirefree II IO** détecte l'intensité du soleil et la toile s'ouvre ou se ferme de manière autonome et intelligente, sans tenir compte des nuages passagers. Et quand le vent détecté par le capteur **Eolis Wirefree IO** s'intensifie, le store remonte automatiquement. Le système de contrôle supervise constamment la force du vent et gère en conséquence l'enroulement de la toile en préservant le store même quand vous êtes absent.

ES Motorizaciones y automatismos garantizados por un proveedor de excelencia como Somfy®. Los motores no se ven porque están montados en el interior del rodillo de enrollado, la potencia es variable en relación a las dimensiones del toldo. Los automatismos activan el toldo inteligente para una mayor comodidad con total seguridad. El **sensor Sunis Wirefree II IO** detecta la intensidad de sol y la lona se abre o se cierra de manera autónoma e inteligente, sin tener en cuenta nubes pasajeras. Y cuando el viento medido por el **sensor Eolis Wirefree IO** se intensifica, el toldo vuelve a subir automáticamente. El sistema de control efectúa un seguimiento constante de la fuerza del viento y se ocupa de cerrar la lona para proteger el toldo incluso cuando no hay nadie.

somfy.



**Situ 1
Pure IO**



**Smoove 1 A/M IO
avec cadre à choix
con marco a elegir**



**Capteur / sensor
Sunis Wirefree II IO**

+



**Capteur / sensor
Eolis Wirefree IO**

GIBUS

notre qualité / nuestra calidad



FR De la toile aux détails de fabrication, de la production au client: la qualité totale Gibus est synonyme d'excellence dans les tissus, dans les mécanismes et dans la fabrication jusqu'à l'assistance et à la compétence des points de vente.

ES De la lona a los detalles de construcción, de la producción al cliente: la Calidad Total Gibus es excelencia en los tejidos, en los mecanismos y en las elaboraciones hasta llegar a la asistencia y a la competencia que se pueden encontrar en los puntos de venta.



FR La sécurité certifiée d'une pergola solide et robuste, à l'avant-garde dans le respect des normes de la Communauté Européenne. Marque CE/UKCA obligatoire sur la pergola conformément à la réglementation européenne EN 13561. Gibus teste tous les stores pour garantir la résistance au vent prévue par la réglementation européenne EN 13561.

- Azimut, Zenit: classe 4
- Med Fly: classe 3

ES La seguridad certificada de una pérgola sólida y robusta, en el cumplimiento de las normas de la Comunidad Europea. Marca CE/UKCA, obligatoria en la pérgola según la normativa europea EN 13561. Gibus testa todos los toldos para garantizar la resistencia al viento prevista por la norma europea EN 13561. Clasificación al viento:

- Azimut, Zenit: clase 4
- Med Fly: clase 3



FR Gibus utilise un hologramme anti-contrefaçon accompagné d'un code alphanumérique. C'est la signature de l'authenticité et de la qualité Gibus. Un système qui guide le client final, en lui garantissant le maximum de transparence: sont déclarés originalité, lieux de provenance et qualité des matériaux.

ES Gibus utiliza un holograma anti-falsificación con un código alfanumérico. Es el sello inconfundible de la autenticidad y calidad Gibus. Un sistema que protege al usuario final, garantizando la máxima transparencia: se declaran originalidad, lugar de origen y calidad de los materiales.



FR Nous nous certifions, ainsi que nos produits, parce que nous voulons garantir le plus haut niveau de bien-être pour tout le monde. La certification ISO 9001 atteste que le système de gestion de la qualité de l'entreprise a été reconnu comme répondant à une norme d'excellence. La certification ISO 45001 garantit que le système de gestion est conforme à la norme pertinente et communique aux employés et au public que l'entreprise protège la santé et la sécurité de ses travailleurs en fournissant des ressources organisationnelles, instrumentales et économiques.

ES Nos certificamos a nosotros mismos y a nuestros productos porque queremos garantizar el máximo nivel de bienestar para todos. La certificación ISO 9001 atestigua que el sistema de gestión de la calidad de la empresa ha sido reconocido como un estándar de excelencia. La certificación ISO 45001 garantiza que el sistema de gestión se ajusta a la norma correspondiente e informa a los empleados y al público de que la empresa protege la salud y la seguridad de sus trabajadores aportando recursos organizativos, instrumentales y económicos.



FR Le Spécialiste Gibus sera à votre disposition pour toutes les informations spécifiques: Pour un contrôle sur place, pour recevoir des conseils appropriés et pour rédiger un devis précis.

ES Para toda la información específica tendrá a disposición al Especialista Gibus: para visitar sus instalaciones y evaluar el proyecto que quiere realizar, para darle los consejos más apropiados y preparar un presupuesto esmerado.



FR Une collection de 600 dessins, pouvant être assortis aux autres parties de la structure. De nombreuses possibilités pour un store sur mesure comme dans l'atelier du couturier italien.

- Tissus traités TEFLON pour résister au soleil, à la pluie, à la pollution, aux moisissures
- Coutures en fil TENARA® garanties 10 ans contre l'usure
- Deux séries de PVC occultants spécifiques pour la protection totale soleil-pluie
- Nouveaux tissus en polyester pour des meilleures performances
- Screen et Soltis pour vous protéger du soleil sans renoncer à la lumière.
- ES** Una colección de 600 diseños, coordinables con las otras partes de la estructura. Muchas oportunidades para un toldo a medida, como en el taller del sastre italiano.
- Tejidos con tratamiento TEFLON para resistir al sol, la lluvia, el esmog, el moho.
- Costuras en hilo TENARA® garantizadas durante 10 años contra el deterioro.
- PVC oscurantes específicos para la protección total sol-luvia.
- Nuevos tejidos en poliéster para mejores prestaciones.
- Screen y Soltis para protegerse del sol sin renunciar a la luz.



FR Nous sommes les premiers à être satisfaits et certains de la qualité de nos produits, c'est pourquoi nous vous les garantissons 5 ans. Les conditions de garantie sont spécifiées dans le "mode d'emploi et d'entretien" fourni avec tous les produits.

ES Estamos muy satisfechos y seguros de la calidad de nuestros productos, por eso se los garantizamos durante 5 años. Las condiciones de garantía están precisadas en el manual "uso y mantenimiento" que acompaña cada producto.



FR Des technologies de fabrication avancées et un soin artisanal dans les finitions, pour des mécanismes qui durent et qui fonctionnent parfaitement à long terme.

- Structure en alliage léger d'aluminium
- Détails en acier inox
- Chromation de l'aluminium pour protéger même les parties les plus distantes et cachées et prévenir de l'agression des agents atmosphériques.
- ES** Avanzadas tecnologías de construcción y esmero artesanal en los acabados, para mecanismos que duran y funcionan perfectamente en el tiempo.
- Estructura en aleación ligera de aluminio
- Detalles en acero inoxidable
- Cromación del aluminio para proteger incluso las partes más apartadas y escondidas de la agresión por parte de agentes externos.

FICHE PRODUITS / FICHA PRODUCTO

√ = de série / de serie

• = sur demande / sobre pedido

- = non disponible / no disponible

	azimut	zenit	med open fly	medisolafly	
caractéristiques techniques / características técnicas	sur mesure / a medida	√	√	√	
	mesure maximale module / medida máxima módulo	600 x 740 cm	600 x 750 cm	400 x 530 cm	400 x 780 cm
	hauteur sous-poutre standard / altura bajo-viga estándar	240 cm	240 cm	208,5 cm	208,5 cm
	dimensions pieds / medidas postes	17 x 17 cm	15 x 15 cm	13 x 7 cm	13 x 7 cm
	hauteur cadre / altura marco	31 cm	31 cm	13 cm	13 cm
	configurations / configuraciones	autoportante, adossée frontale, adossée latérale, couplée / autoportante, adosada frontal, adosada lateral, acoplada	autoportante, adossée frontale, adossée latérale, couplée, wall / autoportante, adosada frontal, adosada lateral, acoplada, wall	version autoportante, version adossée / autoportante, adosada	autoportante, adossée frontale, adossée latérale, couplée / autoportante, adosada frontal, adosada lateral, acoplada
	modularité / modularidad	√	√	-	adossée latérale / adosada lateral
	moteurs / desplazamiento	moteur 24 W, moteur standard, moteur radio, moteur IO / motor 24 W, motor estándar, motor radio, motor IO	moteur 24 W, moteur standard, moteur radio, moteur IO / motor 24 W, motor estándar, motor radio, motor IO	moteur standard, moteur radio, moteur IO / motor estándar, motor radio, motor IO	moteur standard, moteur radio, moteur IO / motor estándar, motor radio, motor IO
	télécommande / mando a distancia	radio, IO	radio, IO	radio, IO	radio, IO
	modalité fermeture toile / modalidad cierre lona	à emballage / plegable	à emballage / plegable	à emballage: monopantographe, double pantographe / plegable: monopantógrafo, double pantógrafo	à emballage: monopantographe, double pantographe / plegable: monopantógrafo, double pantógrafo
tuyau d'évacuation eau intégré / desagüe integrado	√	√	-	-	
type de tissu / tipo tejido	PVC opatex, soltis sw 96, PVC 302, opatex deco	PVC opatex, soltis sw 96, PVC 302, opatex deco	PVC opatex	PVC opatex	
certifications / certificaciones	certification résistance au vent (voir tableau à la page 30) / certificación resistencia al viento (para cálculos véase la tabla de la pág. 30)	classe / clase: 4	classe / clase: 4	classe / clase: 3	classe / clase: 3
	design enregistré / diseño registrado	√	√	-	-
	certification peinture Qualicoat / certificación barnizado Qualicoat	√	√	√	√
	certification CE UKCA EN 13561 - CPR 305/11 - Directive Machines 2006/42/CE - NT EN 60335-1 EN 60335-2-97 / certificación CE UKCA EN 13561 - CPR 305/11 - Dir. Máquinas 2006/42/CE - NT EN 60335-1 EN 60335-2-97	√	√	√	√
	certification tissus g ^{tot} EN 14501 / certificación tejidos g ^{tot} EN 14501	√	√	√	√
	calculs structuraux conformément à EUROCODES et normes techniques pour les constructions NTC 2018 -CNR / cálculos estructurales según EUROCÓDIGOS y normas técnicas de construcción NTC 2018 -CNR	√	√	√	√
	exigences de résistance sismique conformément aux normes pour les constructions NTC 2018 -CNR / requisitos de resistencia sísmica según normas técnicas de construcción NTC 2018 -CNR	√	√	√	√
	certification EN 60598 Lumières Led / certificación EN 60598 Luces Led	√	√	√	√
	certification EN 62031 Safety Specification Led Lighting / certificación EN 62031 Safety Specification Led Lighting	√	√	√	√
	Qualanod label de qualité / marca de calidad Qualanod	√	√	√	√

FICHE PRODUITS / FICHA PRODUCTO

√ = de série / de serie

• = sur demande / sobre pedido

- = non disponible / no disponible

		azimut	zenit	med open fly	medisolafly
garanties et brevets / garantías y patentes	garantie 5 ans / garantía 5 años	√	√	√	√
	brevets / patentes	quick assembly, fast coupling, weather strip, inner guide, anti splash, quick block	quick assembly, fast coupling, weather strip, anti splash, quick block	fast coupling, quick block, telo fly	fast coupling, quick block, telo fly
	hologramme de traçabilité / holograma de localización	√	√	√	√
accessoires / accesorios	chauffages / calentadores	•	•	•	•
	installation audio intégrée / instalación de sonido integrada	•	•	-	-
	stores Zip / toldos Zip	•	•	-	-
	fermetures avec vitrages / cristaleras	•	•	-	-
	éclairage / iluminación	LED Spot intégrés, Strip LED RGB / LED Spot integrados en los cortavientos o el canalón, Strip LED RGB	LED Spot intégrés, Strip LED RGB / LED Spot integrados en los cortavientos o el canalón, Strip LED RGB	LED Linear	LED Linear
	température couleur lumières led / temperatura color luces led	4000°K (Lumière WHITE) - 2700°K et 3000°K (sur demande, lumière chaude) / 4.000°K (luz WHITE) - 2.700°K y 3.000°K (bajo pedido luz cálida)	4000°K (Lumière WHITE) - 2700°K et 3000°K (sur demande, lumière chaude) / 4.000°K (luz WHITE) - 2.700°K y 3.000°K (bajo pedido luz cálida)	4000°K (Lumière WHITE) - 3000°K (sur demande, lumière chaude) / 4.000°K (luz WHITE) - 3.000°K (bajo pedido luz cálida)	4000°K (Lumière WHITE) - 3000°K (sur demande, lumière chaude) / 4.000°K (luz WHITE) - 3.000°K (bajo pedido luz cálida)
	auvent / cubierta	-	-	•	•
	roulements en acier inox / cojinetes acero inoxidable	•	•	•	•
	carter cache-coulisse / cárter cubre-guía	-	-	-	•
	capteur température / sensor temperatura	•	•	•	•
	détecteur vent / detector viento	•	•	•	•
	système anti-gel / sistema de descongelación	•	•	-	-
	interface radio pour les systèmes domotiques / interfaz radio para domótica	•	•	•	•
misting system	•	•	-	-	
matériaux et coloris / materiales y colores	matériaux / materiales	aluminium / aluminio	aluminium / aluminio	aluminium, pantographe: acier inox brillant / aluminio, pantógrafo: acero inoxidable brossé	aluminium, pantographe: acier inox brillant / aluminio, pantógrafo: acero inoxidable brossé
	visserie / tornillería	acier inox / acero inoxidable	acier inox / acero inoxidable	acier inox / acero inoxidable	acier inox / acero inoxidable
	laquages / lacado	voir page / ver página 32			

90° pergolas | pérgolas 90°

AZIMUT

MED OPEN FLY

ZENIT

MEDISOLAFLY



FR Tous les dessins, photos, couleurs et textes sont présentés uniquement à titre d'exemple. C'est pourquoi, ils n'ont aucune valeur contractuelle. Pour toute souscription à un contrat, se référer à la liste de prix Gibus en vigueur. Imprimé par Kappadue - Avril 2024

ES Todas las fotos, dibujos, colores y textos son solamente a título de ejemplo. Por lo tanto no tienen ningún valor contractual. Para la firma del contrato, es necesario consultar el listín de precios Gibus en vigor. Impreso por Kappadue - Abril de 2024

Gibus Via L. Einaudi, 35 - 35030 Saccolongo (Pd - Italy) - www.gibus.com

Photos: Filippo Molena **3D images:** Fragment Architecture/Bluemotion - **Graphic design:** Santacroce DDC